

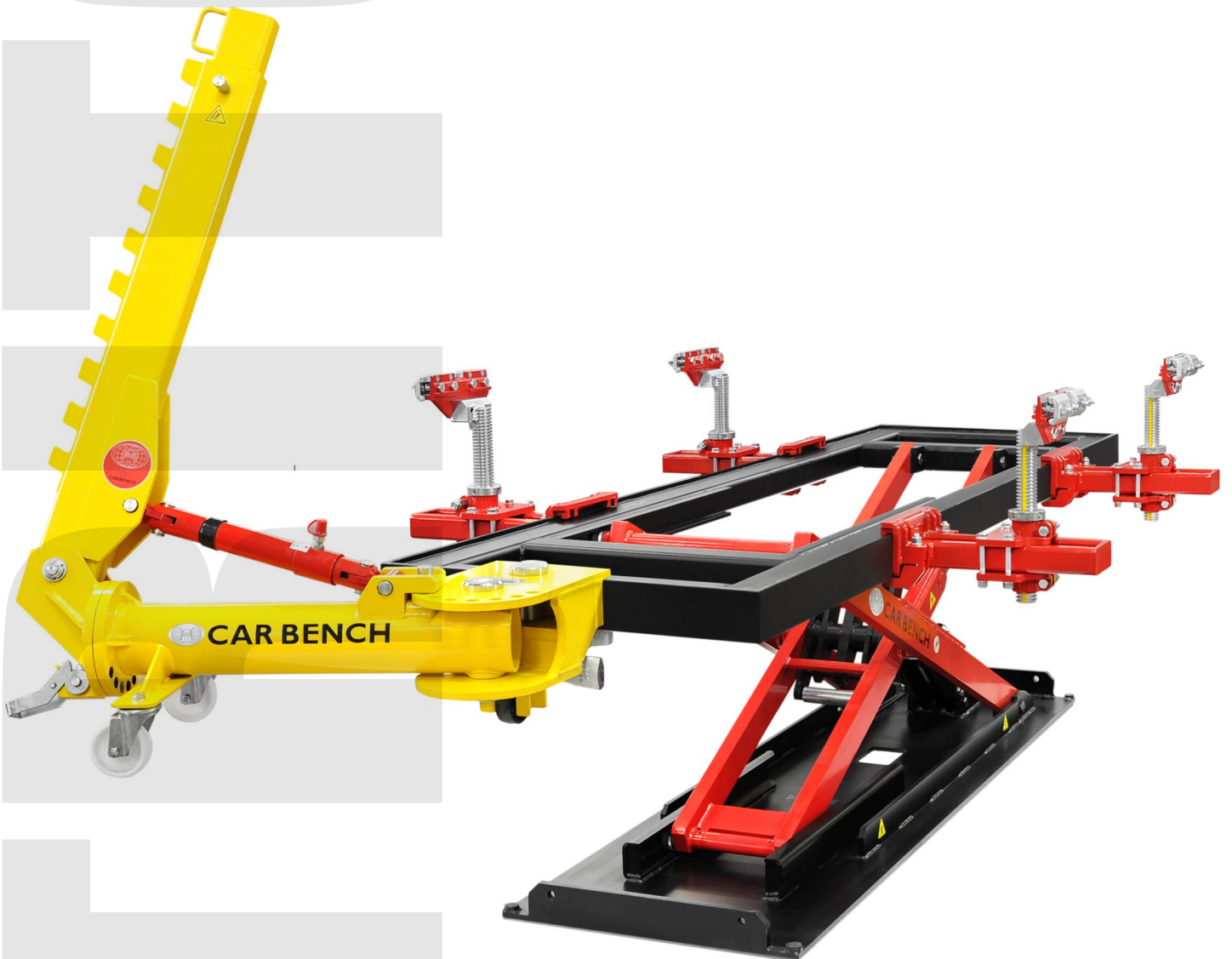

CAR BENCH[®]
CAR BENCH INTERNATIONAL SPA

ONLY THE BEST CAN BE NUMBER ONE

TRITON





LA TABLE DE TIRAGE RAPIDE TRITON EST UNE TABLE MONTÉE SUR UN ÉLÉVATEUR À CISEAUX ÉLECTROHYDRAULIQUE À DOUBLE EFFET

Elle peut être installée dans le sol ou sur le plateau élévateur. Il est également possible de monter quatre roues qui le rendent parfaitement mobile.

Il convient à tout type de réparation ponctuelle de voitures et de petits véhicules utilitaires.

Equipé d'un système de tirage facile et rapide (avec une capacité de tirage de 10 tonnes), applicable à n'importe quel point du cadre, avec rotation verticale et horizontale +/- 90°.

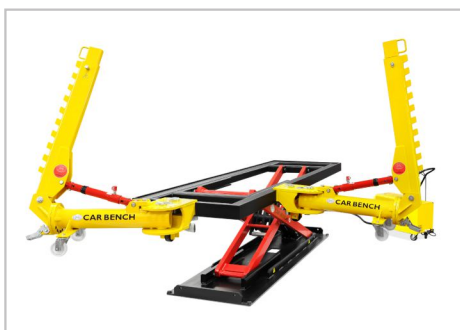
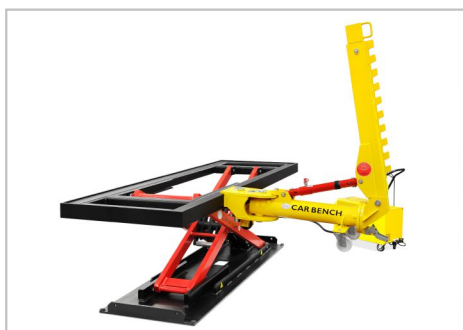

EXCELLENT COMME ÉLÉVATEUR POUR LE DÉMONTAGE ET LE REMONTAGE

L'**ancrage** de la voiture peut être effectué de manière **pratique et rapide** avec les pinces universelles fournies.

En outre, un paquet est également fourni pour le modèle 'Triton' qui offre la possibilité de monter, dans une version réduite, le **gabarit universel**.

Parmi les **accessoires optionnels**, vous trouverez le système de mesure électronique Contact Evolution, des pinces spéciales, le système de tirage vers le bas, les roues et un cache pour installation au sol.

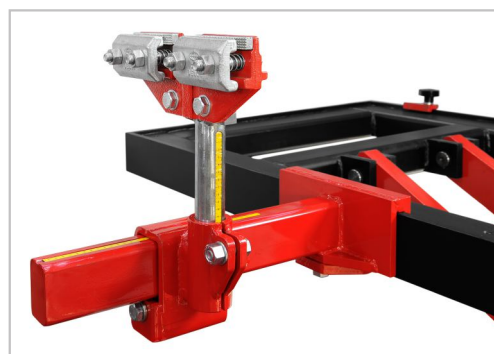
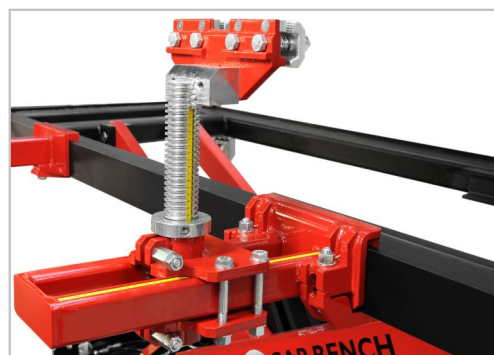
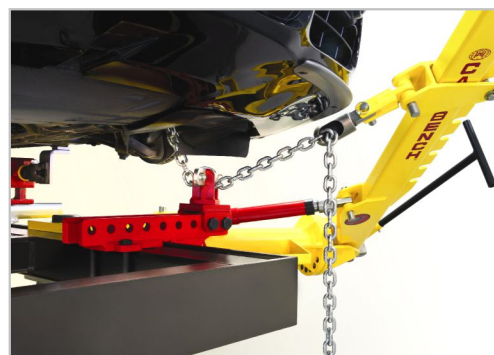

**ÉQUERRE DE TIRAGE
TRITON**

TRITON



CARACTERISTIQUES TECHNIQUES

Longueur Cadre	3 m
Largeur Cadre	880 mm
Hauteur de levage maximale au plan de travail	1.840 mm
Hauteur minimale	115 mm
Capacité de charge	3.200 Kg
Poids élévateur	0.87 t
Puissance nominale	2kW
Tension nominale	380V
Courant nominal	4,3 A
Fréquence nominale	50 Hz
Pression maximale lors du levage	320 Bar
Poids unité de contrôle électrohydraulique	60 Kg
Capacité du réservoir de l'unité de contrôle	5 L
Puissance de tir	10 ton

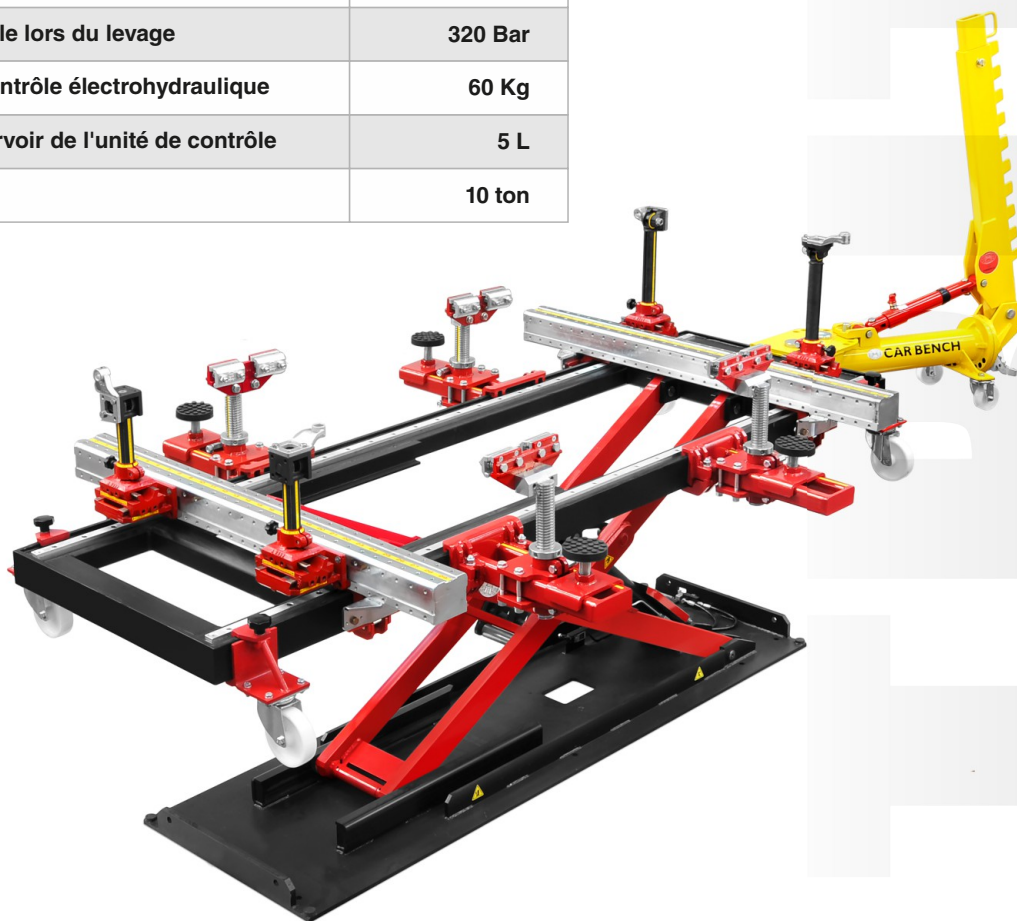

CAR BENCH
TRAINING ACADEMY

MÉTHODOLOGIES
DE RÉPARATION

FORMATION ÉQUIPEMENTS
CAR BENCH

FORMATION
OEM PERSONALISÉE



Car Bench International S.p.A.
Via Dorsale, 22 - 54100 Massa (MS) - ITALY
info@carbench.it - ph. +39 0585 251261
www.carbenchinternational.com